

Donzella Michele De Lucchi 2013



Poltroncina.

Struttura in massello di frassino naturale, o tinto all'anilina color noce canaletto o laccato nero, finito con vernice acrilica trasparente a poro aperto. Sedile: telaio in multistrato Classe E1 intrecciato a mano con corda di carta naturale o imbottito in poliuretano espanso e rivestito in pelle o tessuto. Rivestimento esterno fisso in tessuto o in pelle.

Small armchair.

Frame in solid ash wood, or aniline-dyed Canaletto walnut or black lacquered, finished with open-pore transparent acrylic paint. Seat: frame in Class E1 plywood, hand-woven with natural paper cord or padded in foamed polyurethane and covered in leather or fabric. External non-removable cover in fabric or leather.

Petit fauteuil.

Structure: massif de frêne naturel, ou teinté à l'aniline couleur noyer noir canaletto ou laqué noir, fini avec peinture transparente acrylique à pores ouverts. Siège: cadre en multiplis Classe E1, tressé à la main avec corde de papier naturel ou rembourré en mousse de polyuréthane et revêtu en cuir ou tissu. Revêtement externe déhoussable en tissu ou fixe en cuir.

Butaca pequeña.

Estructura de madera maciza de fresno natural, o teñido a la anilina color nogal negro "canaletto" o lacado negro, acabado con barniz acrílico transparente de poro abierto. Asiento: bastidor de multicapa Clase E1 entrelazado a mano con cuerda de papel natural o relleno de espuma de poliuretano y revestido de piel o tejido. Tapizado exterior fijo de tejido o piel.

Lehnstuhl.

Gestell: massive Naturesche oder anilingefärbt Nussbaum Canaletto oder schwarz lackiert, endbehandlet mit offenporigem Acryl-Klarlack. Sitzfläche: Rahmen aus Mehrschichtholz Klasse E1 mit handgeflochtenen naturbelassenen Papierkordeln oder mit Polsterung aus Polyurethanschaum und Stoff- oder Lederbezug. Außenbezug: fester Stoff-oder Lederbezug.

POLTRONCINA CON SEDILE INTRECCIATO
ARMCHAIR WITH HANDWOVEN SEAT

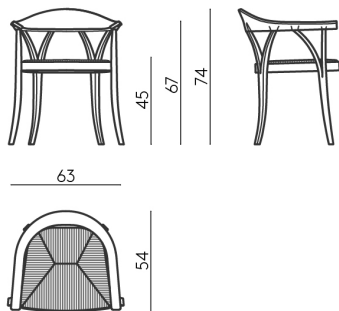

POLTRONCINA CON SEDILE IMBOTTITO
ARMCHAIR WITH PADDED SEAT

